

Bericht SSZ: Technischer Ratgeber Schiessschule

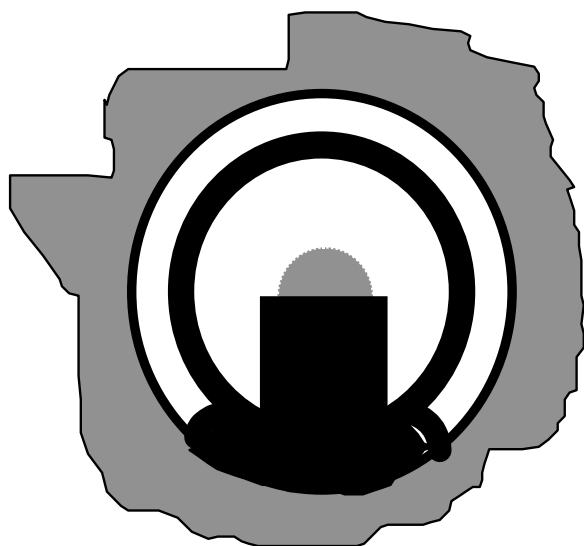

**Zielbild Fleck
Image de la visée plein centre**

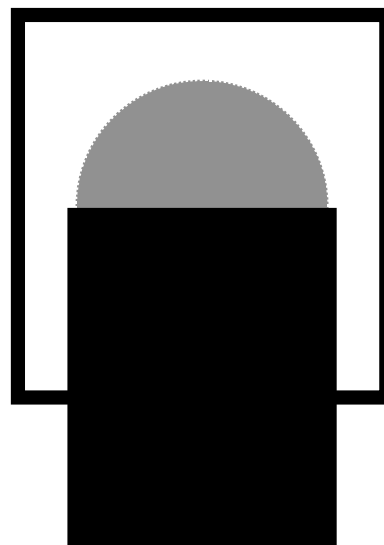

**Maximale Zielfehler nach oben und nach unten
Faute de visée maximale vers le haut et vers le bas**

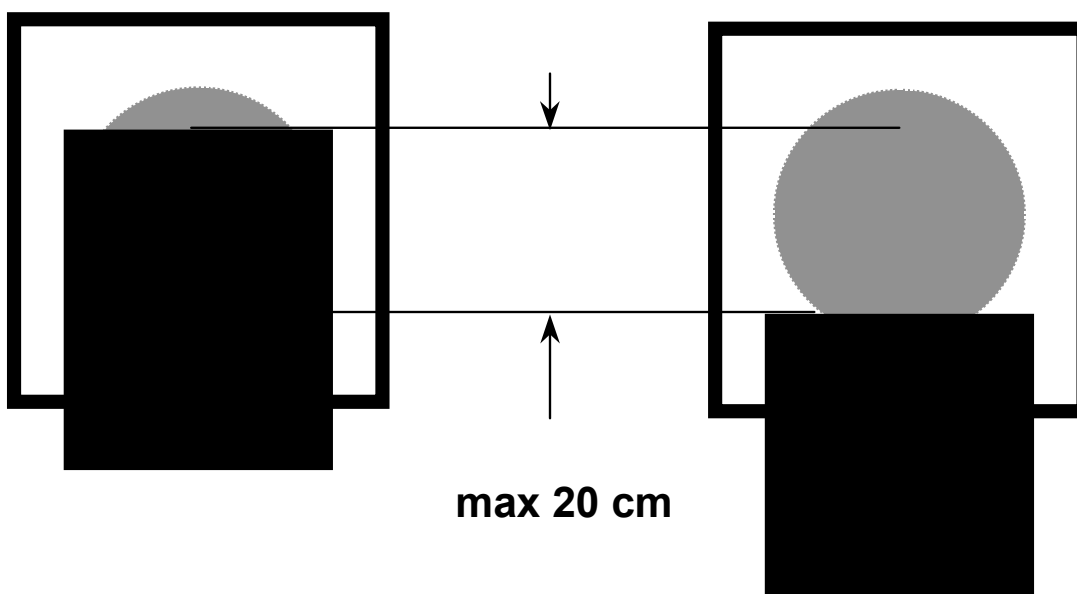

Zielbild Fleck: Im Zentrum

Dieses Zielbild wird wohl neben dem Zielbild „schwarz sechs“ am häufigsten angewendet.

Im Gegensatz zu „schwarz sechs“ kann dieser Halteraum jedoch länger geschossen werden und die Abweichungen sind weniger gravierend. Aber auch hier orientieren wir uns mit dem Korn am unteren Schwarz der Scheibe. Bei grossen thermischen Schwankungen in Zusammenhang mit Sonneneinstrahlung auf die Scheibe sowie Querwind, sind die fehlerhaften Abweichungen gross.

Darum gelten hier die gleichen Grundlagen wie bei „schwarz sechs“.

Mit den maximalen Zielfehlern ist aufgezeigt, wie weit weg ein Schütze vom Zentrum abweichen kann, ohne dass der Streukreis von 20 cm verlassen wird. (9 Punkte). Das gilt natürlich nur bei einer guten Schussauslösung.

Image de visée „plein centre“

Cette technique est sans contredit la plus utilisée après le pointage centré rasé six heures.

Contrairement à la visée centré rasé six heures, cette méthode permet de tirer plus longtemps et les écarts sont moins graves. Ici aussi, nous nous orientons sur le bord inférieur de la cible. En cas de grandes variations thermiques due au soleil sur les cibles et au vent latéral, les écarts sont importants.

C'est pourquoi les principes de base sont les mêmes qu'au tir centré rasé six heures. Les erreurs de pointage maximales démontrent de combien un tireur peut s'écarter du centre sans que sa gerbe ne quitte le cercle de 20 cm (coup de neuf), pour autant que le départ du coup soit correct.

IMMAGINE DELLA MIRA “ NERO CENTRO “

Questa Tecnica è sicuramente quella più usata dopo quella rasata “ Nero sei “.

Contrariamente alla mira “ nero sei “ questo metodo permette di sparare più a lungo e gli scarti sono meno accentuati. Il riferimento è fatto sul bordo inferiore del bersaglio. In caso di variazioni termiche rilevanti su quest'ultimo, dovute al sole ed al vento laterale, gli scarti sono importanti.

I principi di base risultano essere i medesimi che per la mira “ nero sei “.

Gli errori di mira massimi per non uscire dal cerchio di 20 cm. a 300 metri (colpito del 9) sono indicati nella figura, sempreché la partenza del colpo sia corretta.

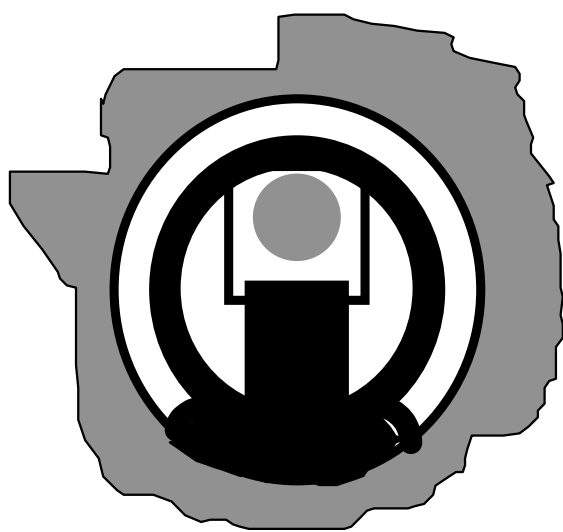

Zielbild weiss
Image de la visée "blanc"

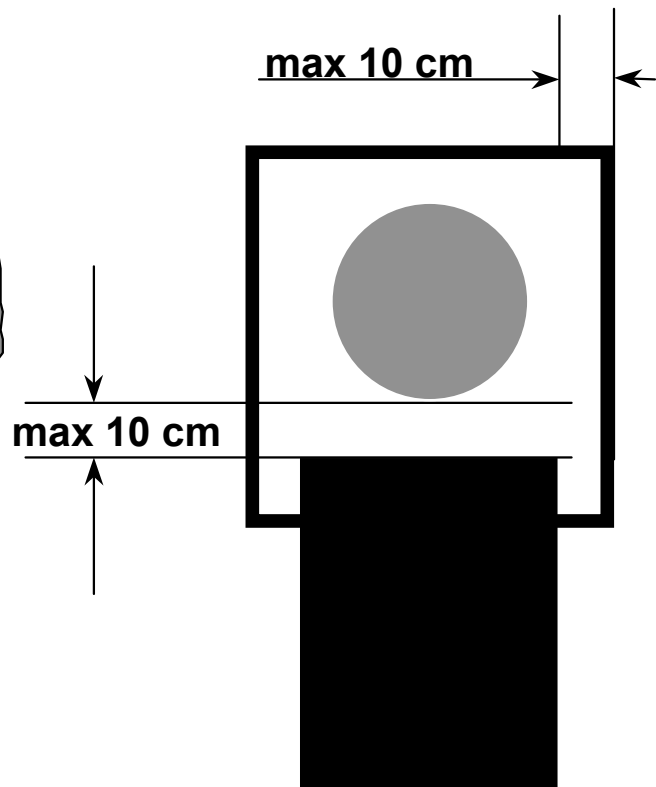

Maximale Zielfehler nach oben und nach unten
Faute de visée maximale vers le haut et vers le bas

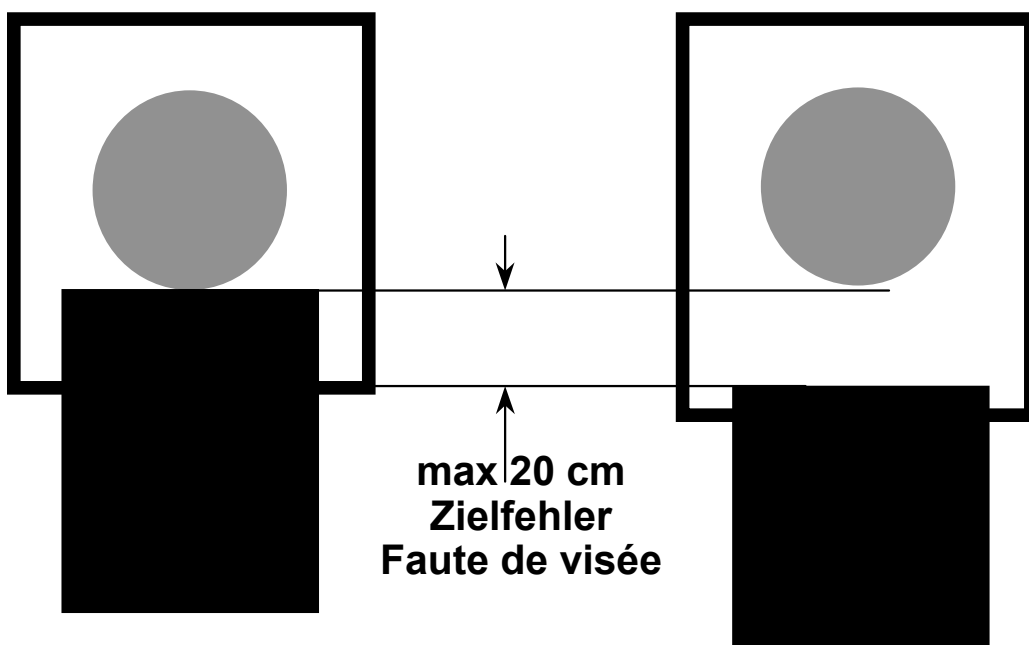

Zielbild „schwarz sechs“ mit weissem Balken. (weisses)

Dieses Zielbild wird von guten Schützen oft verwendet. Die Distanz, welche mit dem Korn vom Scheibenschwarz entfernt wird ist von Schütze zu Schütze unterschiedlich gewählt. Bei heller Beleuchtung, Sonne auf der Scheibe, wird das Korn weiter vom Schwarz entfernt. In der Gegenlichtsituation, Sonne gegen den Schützen, oder bei dunklen Scheiben, kann der weisse Lichtspalt zwischen dem Korn und dem Scheibenschwarz kleiner sein und somit das Korn näher an das Schwarz gehalten werden.

Dieses Zielbild kann also bei allen Beleuchtungen verwendet werden, eignet sich aber besonders bei sehr grellen Scheiben.

Schützen, welche sich in der Gegenlichtsituation am Scheibenschwarz orientieren wollen, stellen somit auf die Zielbilder Fleck, Fleck unten oder schwarz sechs um.

Mit den maximalen Zielfehlern ist aufgezeigt, wie weit weg ein Schütze vom Zentrum abweichen kann, ohne dass der Streukreis von 20 cm verlassen wird. (9 Punkte). Das gilt natürlich nur bei einer guten Schussauslösung.

Image de visée „six heures avec bande blanche“

Cette image est souvent utilisée par de bons tireurs. La largeur de la bande blanche laissée entre le guidon et le bord inférieur du visuel varie pour chaque tireur. Par temps clair et du soleil sur la cible, l'espace blanc sera plus grand qu'en cas de contre-jour ou d'un éclairage sombre. Cette méthode convient pour tous les genres d'éclairage, mais surtout si les cibles sont éblouissantes.

Les tireurs qui désirent s'orienter au visuel noir en cas de contre-jour, choisissent de préférence les images de visée „plein centre“, „tiers inférieur“ ou „rasé six heures“.

Les erreurs de pointage maximales démontrent de combien un tireur peut s'écarter du centre sans que sa gerbe ne quitte le cercle de 20 cm (coup de neuf), pour autant que le départ du coup soit correct.

IMMAGINI DI MIRA “ NERO SEI “ CON FASCIA BIANCA

Quest'immagine è spesso adottata dai buoni tiratori. Lo spessore della striscia bianca tra il mirino ed il bordo inferiore della visuale nera varia da tiratore a tiratore. Con un tempo chiaro e il sole sul bersaglio, tale spessore sarà maggiore che in caso di luce in fronte, o di ambiente scuro. Il metodo è adatto per tutte le luci, ma soprattutto se il bersaglio è abbagliante.

I tiratori desiderosi di riferirsi alla visuale nera in caso di luce di fronte, scelgono le immagini “ nero centro “, “ nero terzo inferiore “, o “ nero sei “.

Le figure indicano gli errori di mira massimi, che permettono di rimanere nel cerchio di 20 cm. a 300 metri (colpito 9), sempreché la partenza del colpito sia corretta.